

部品一覧表

組立を行う前に、次の部品が揃っているかお確かめ下さい。

| 部品名称 | 部品数 | 梱包数 |
|---------------|-----|-----|
| 天蓋支柱(長) | 2 | 1 |
| 天蓋支柱(短) | 2 | |
| 天蓋ポール(長) | 2 | |
| 天蓋ポール(短) | 2 | |
| ギボシ(丸) | 4 | |
| ギボシ(平) | 4 | |
| ネジ棒 (M8×50mm) | 4 | |
| 小ネジ (M6×50mm) | 8 | |
| レンチ | 1 | |
| インナーサイドフレーム | 2 | |
| インナートップフレーム | 2 | |
| 小ネジ (M8×20mm) | 8 | |

| 部品名称 | 部品数 | 梱包数 |
|---------------|---------|-----|
| ヘッドボード | 1 | 1 |
| フットボード | 1 | |
| 取付アングル | 1 | |
| 小ネジ (M8×50mm) | 8 | |
| ナット | 8 | |
| スパナ | 1 | 1 |
| サイドレール | 2 | |
| トコイタ | 2 | 1 |
| ワイドダブルサイズ以下 | 1 | 1 |
| マットレス | クィーンサイズ | 1 |
| | (連結式含む) | 2 |
| | キングサイズ | 2 |

カバーリングタイプマットレスの場合はカバーの梱包が別途付属されます。

152112-0

各部のなまえ

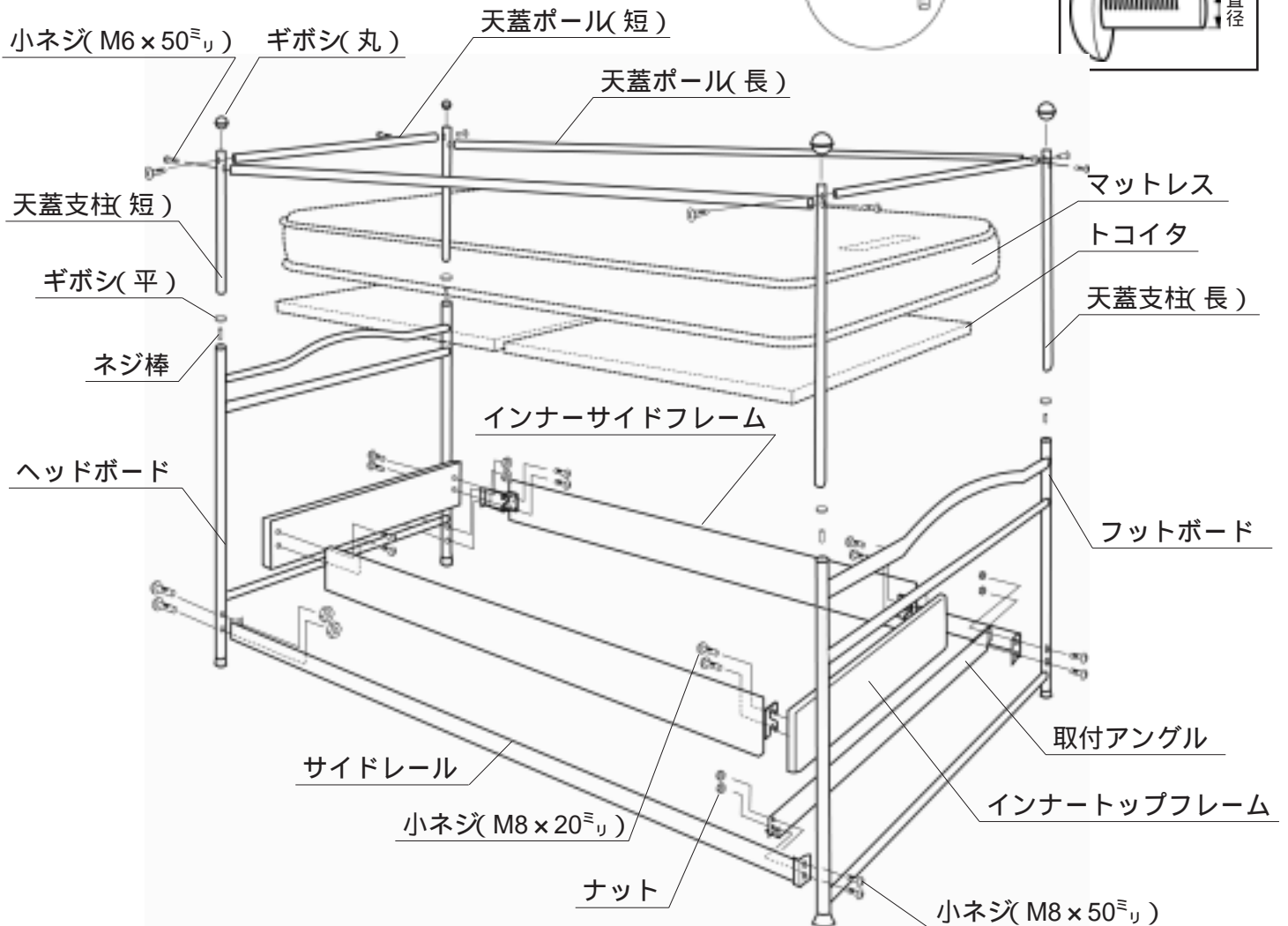

型式によりデザイン形状、引き出しの数量は異なる場合があります。

組立方法

型式によりデザイン形状が異なりますが組立方法はおなじです。

組立を行う前に

ベッドを置く位置を決めます

- ・頭側の向きを確認して下さい。
- ・部屋の中でコンセントの位置及び、家具の引き出し、扉等の開閉に支障がないことを確認して下さい。
- ・ヘッドボードは、頭側に置いて下さい。

⚠ 注意

2名以上で組立作業を行って下さい。
ケガをしたりベッドを破損する原因になります。

組立には、プラスドライバーをご用意下さい。

組立順序

1 インナーフレームを仮組みします

- ・インナートップフレーム下部のネジ穴(2個)に、小ネジ(M8×20^{mm})を仮止めして下さい。
- ・仮止めした小ネジにインナーサイドフレームの金具を引掛けて下さい。
- ・左右・前後、同様にして仮組みして下さい。

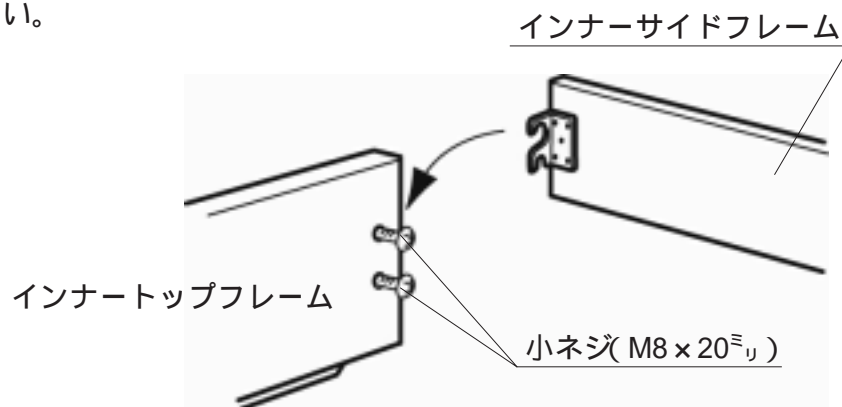

2 小ネジ(計8個)を確実に締付けて下さい

- ・インナーサイドフレームがインナートップフレームの小ネジに確実に引っかかっていることを確認してから締付けて下さい。

3 ヘッドボードとサイドレールを仮組みします

- ・ヘッドボードとフットボードは形状が似ていますのでご注意下さい。(背の高い方がヘッドボードです。)
- ・インナーフレームをベッドフレーム内に入れてから仮組して下さい。
- ・ヘッドボード下部の貫通穴(2個)に小ネジ(M8×50^{mm})とナットにてサイドレールを仮止めして下さい。
- ・左右同じように行ってください。

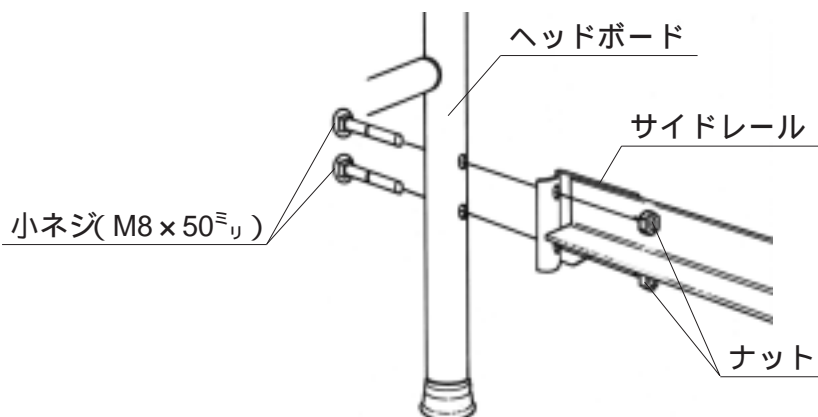

4 フットボードを、サイドレールに仮組みします

- ・フットボード下部の貫通穴（下段）に小ネジ（M8 × 50^{mm}）とナットにてサイドレールを仮止めして下さい。
- ・さらに貫通穴（上段）に小ネジとナットにて取付アングルを仮止めして下さい。
- ・左右同じように行って下さい。

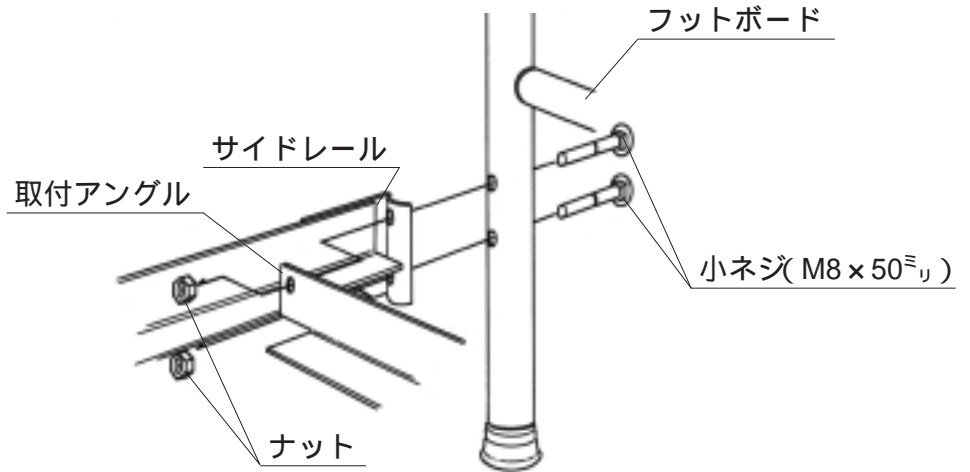

5 仮止めした小ネジ(計8個)を確実に締付けて下さい

6 天蓋支柱にギボシを取り付けます

- ・天蓋支柱（長・短）の貫通穴のある側にギボシ（丸）を取り付けます。
- ・ギボシは確実に差し込んで下さい。

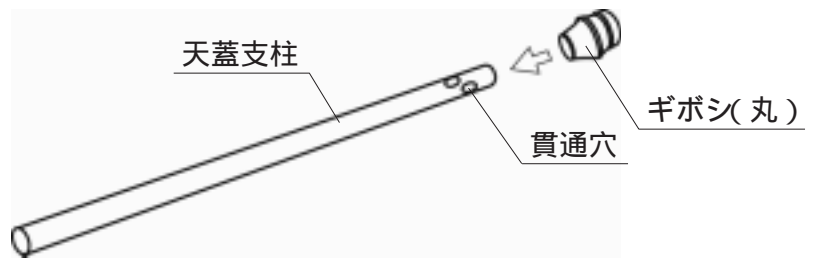

7 連結用ネジ棒を取り付けます

- ・ヘッドボード・フットボードの支柱上部にあるネジ穴にギボシ（平）を乗せて、ネジ棒のレンチ穴を上にしてネジ棒をねじ込んで下さい。
- ・付属のレンチにて最後まで確実に締付けて下さい。

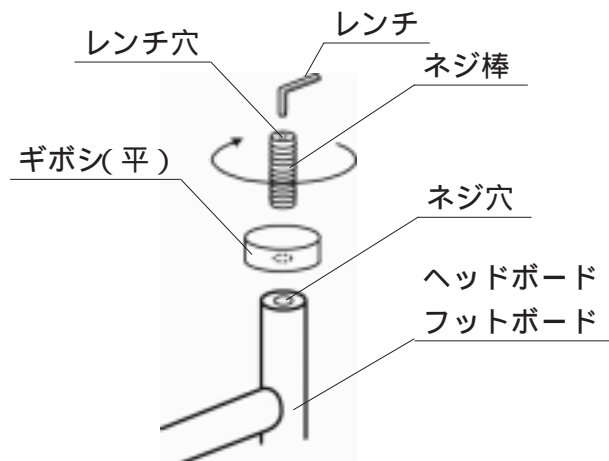

8 天蓋支柱を取り付けます

- ・天蓋支柱（短）のギボシ（丸）側を上にして、7で取り付けたヘッドボード側のネジ棒にねじ込んで仮止めして下さい。
- ・天蓋支柱（長）のギボシ（丸）側を上にして、7で取り付けたフットボード側のネジ棒にねじ込んで仮止めして下さい。
- ・天蓋支柱上部の貫通穴の位置（高さ）を左右・前後合わせるように締付けて下さい。

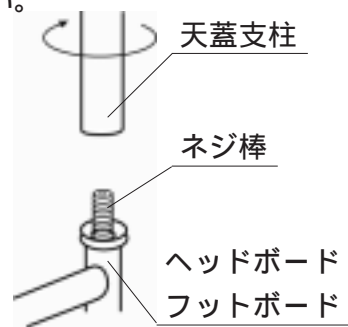

9 天蓋ポールを取り付けます

- ・天蓋ポール（短）を天蓋支柱上部の貫通穴で小ネジ（M6 × 50^{mm}）にて仮止めして下さい。
- ・天蓋ポール（長）も同じように仮止めして下さい。

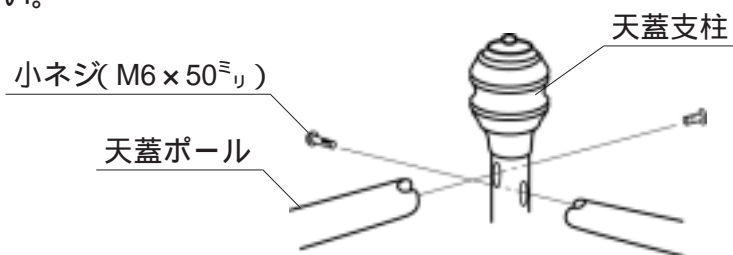

10 仮止めした小ネジ(計8個)を確実に締付けて下さい

11 トコイタをサイドレールの受けざんに載せます

- ・インナーフレームはトコイタの中央にくるように置いて下さい。
- ・トコイタは、中央に寄せるように載せて下さい。

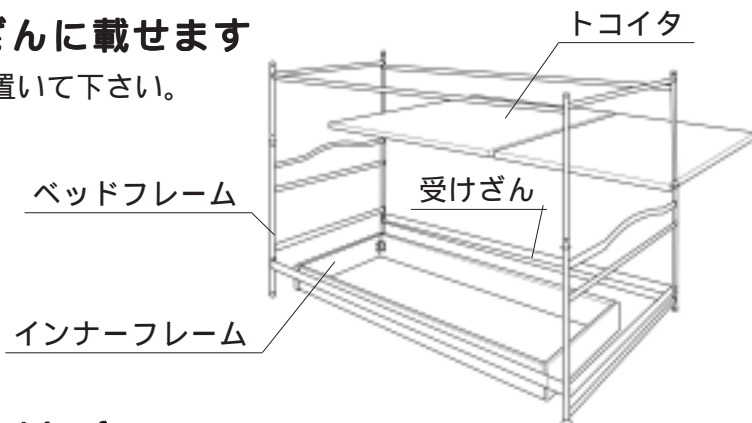

12 マットレスを載せて下さい

- ・以上でベッドの組立は終了です。

⚠ 注意

インナーフレームを必ずベッドフレーム内に入れてご使用下さい。

破損してケガをする恐れがあります。



本ベッドはデザイン上の大きな隙間等があります。隙間に腕、脚、身体等を挟まないようにご注意下さい。

ケガをする恐れがあります。



天蓋に頭等をぶつけないように、ベッドへの出入りには充分注意して下さい。

ケガをする恐れがあります。



天蓋ポールや天蓋のカーテン・寝装品にぶら下がったり、無理に引っ張ったりしないで下さい。

転倒や破損してケガをする恐れがあります。



ベッドフレームや天蓋支柱を故意に揺すらないで下さい。また、天蓋ポールに衣類等を掛けないで下さい。

ベッドフレームのゆるみや破損の原因となります。なお、本ベッドは構造上多少の揺れがありますが、故障ではありません。

